

MLC 2020 (surpiglià dal MLC 2012 e dal MLC 2014)

Definiziuns e noziuns cun illustraziuns ed explicaziuns

A: CIAC B: OPTGR (pagina 22) C: SIA 416 (pagina 23)

A CIAC (Cunvegna interchantunala davart l'armonisaziun da la terminologia da construcziun)

1. TERREN

1.1 Terren decisiv

Sco terren decisiv vala la configuraziun dal terren natirala. Sche quella n'è betg pli identifitgabla en consequenza da stgavaments e d'emplenidas precedentas, èsi da sa basar sin la configuraziun dal terren natirala dal conturn. Per motivs da planisaziun u da la tecnica d'avertura po il terren decisiv vegnir fixà differentamain en ina procedura da planisaziun u en la procedura per la permissiun da construcziun.

Mintgatant poi esser difficil d'eruir il terren decisiv. En situaziuns intschertas dovri tut tenor ina decisiun da constataziun; l'autorità responsabla eruescha e determinescha per regla ina configuraziun dal terren che sa cunfa cun il terren natiral dal conturn.

Ina determinaziun dal terren decisiv che divergescha da la configuraziun dal terren natirala po esser opportuna cunzunt pervi dal privel d'aua gronda, d'ina periclitaziun da l'aua sutterrana u per motivs da la drenascha dals abitadis.

2. EDIFIZIS

2.1 Edifizis

Edifizis èn construcziuns fixas che disponan d'in tetg stabel e per regla d'ulteriuras terminaziuns per proteger umans, animals u chaussas.

Ils edificis han ina grondezza minimala determinada che po vegnir circumscribta cun mesiras d'autezza, mesiras da lunghezza e cun mesiras da surfatscha da l'edifici.

2.2 Edifizis pitschens

Edifizis pitschens èn edificis isolads cun dimensiuns che na surpassan betg las mesiras admissiblas e che cuntegnan mo surfatschas utilisadas secundaras.

Edifizis pitschens èn per exempel garaschas, remisas, bargias, serras, pavigliuns; els na dastgan betg surpassar las mesiras admissiblas per exempel areguard l'autezza da la fatschada e la lunghezza da l'edifici.

Las surfatschas utilisadas secundaras (SUS) èn definidas en la norma SIA 416 (cump. C).

2.3 Construcziuns annexas

Construcziuns annexas èn construidas a moda coerenta cun in auter edificì. Lur dimensiuns na surpassan betg las mesiras admissiblas e cuntegnan mo surfatschas utilisadas secundaras.

Construcziuns annexas surpassan maximalmain ina da las mesiras admissiblas per parts da l'edifici che guardan or.

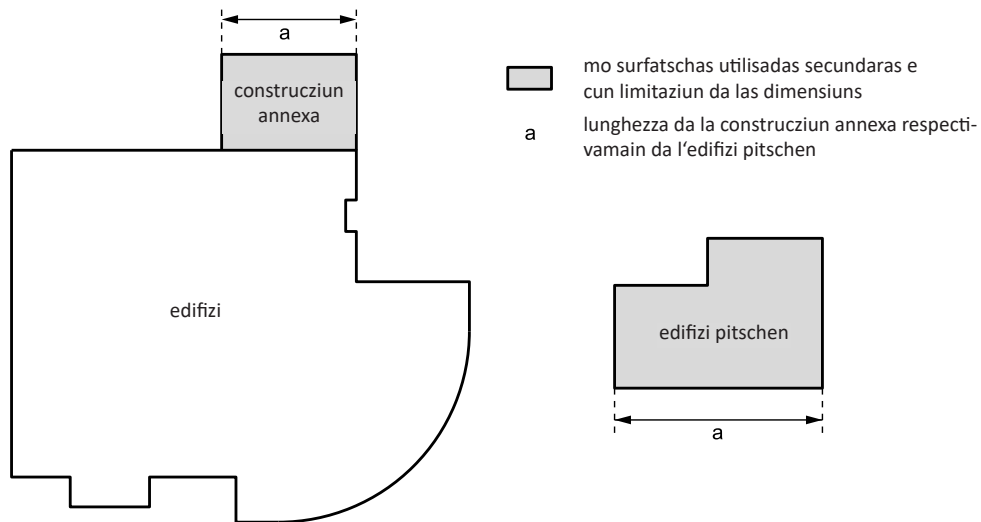

Illustraziun 2.1 – 2.3 edifizis, edifizis pitschens, construcziuns annexas

2.4 Edifizis sutterrans

Edifizis sutterrans èn edifizis che sa chattan – cun excepziun da l'access sco era dals tschabargals e da las balustradas – dal tuttatafug sut il terren decisiv, respectivamain sut il terren sbassà or.

Tschabargals e balustradas èn construcziuns che servan a la protecziun da las entradas.

2.5 Edifizis sut il nivel

Edifizis sut il nivel èn edifizis che tanschan maximalmain fin la mesira admissibla sur il terren decisiv or, respectivamain sur il terren sbassà or.

La mesira maximala admissibla po vegnir determinada per la part da la fatschada che tanscha il pli fitg sur il terren or u per la mesira media.

Cun las differentas definiziuns per edifizis sutterrans e per edifizis sut il nivel pon ins en cas da basegn relaschar differentas prescripziuns da distanza dal cunfin.

Tar edifizis sutterrans e tar edifizis sut il nivel vegn il terren decisiv considerà mo en las filas da fatschadas.

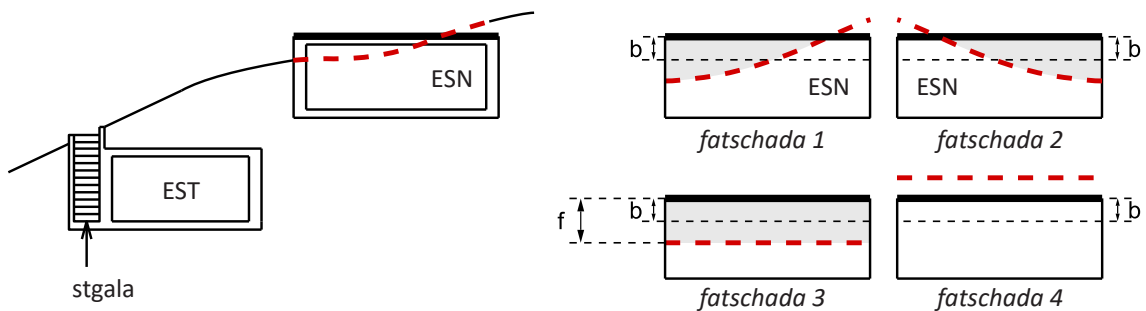

- - - lingia da fatschada
- ur sura dal palantschieu finì
- EST edificis sutterrans
- ESN edificis sut il nivel
- f differenza d'autezza, mesurada en la fila da fatschadas, tranter il terren decisiv ed il plafond da l'ESN che tanscha suror
- b mesira media admissibla da la part da l'ESN che tanscha suror
- part sur la lingia da fatschada

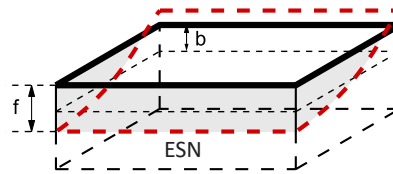

Illustraziun 2.4 e 2.5 edificis sutterrans, edificis sut il nivel

3. PARTS D'EDIFIZIS

3.1 Fila da fatschadas

La fila da fatschadas è la surfatscha dal mantel e vegn furmada da las lingias gulivas verticalas che van tras ils puncts il pli orasum dal cubus sur il terren decisiv: parts da l'edifizi che guardan or e parts da l'edifizi spustadas vers anen irrelevantas na vegnan betg resguardadas.

La fila da fatschadas represchenta per exempel en il cas da parts da l'edifizi spustadas vers anen irrelevantas la cuntinuaziun imaginara da la fatschada.

La fila da fatschadas serve a determinar la lingia da fatschada ed a definir il plaun d'attica.

3.2 Lingia da fatschada

La lingia da fatschada è la lingia da tagl da la fila da fatschadas e dal terren decisiv.

La lingia da fatschada serve sco grondezza auxiliara per definir las mesiras d'autezza d'edifizis e dals plauns sutterrans sco era per definir la cifra da surbajegiada.

La lingia da fatschada sa cumpona da parts da la fatschada, cunzunt da lingias gulivas, d'artgs dal rintg euv.

3.3 Lingia da fatschada projectada

La lingia da fatschada projectada è la projecziun da la lingia da fatschada sin il nivel da la mesiraziun uffiziala.

La lingia da fatschada projectada serve sco grondezza auxiliara per determinar las distanzas (distanza dal cunfin e distanza dal edificis) sco era la lunghezza e la ladezza da l'edifizi.

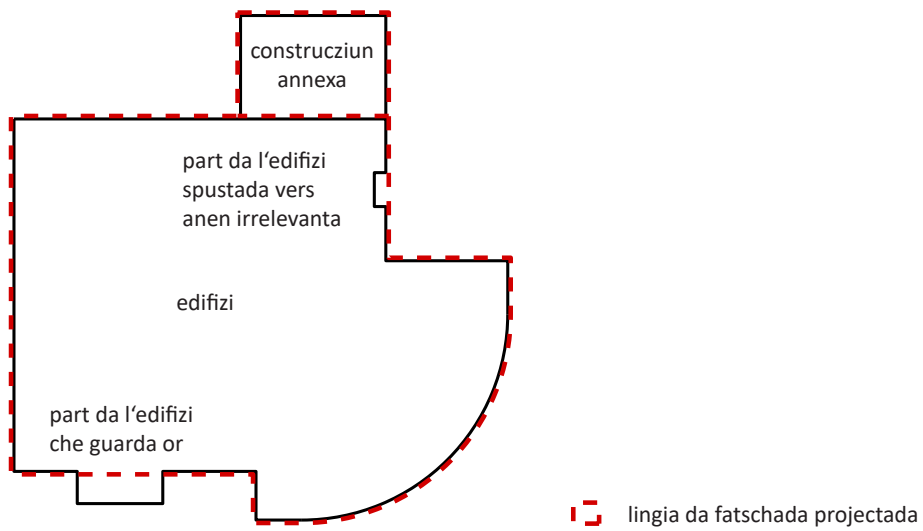

Illustraziun 3.3 lingia da fatschada projectada

Terren guliv: (lingia da fatschada = lingia da fatschada projectada)

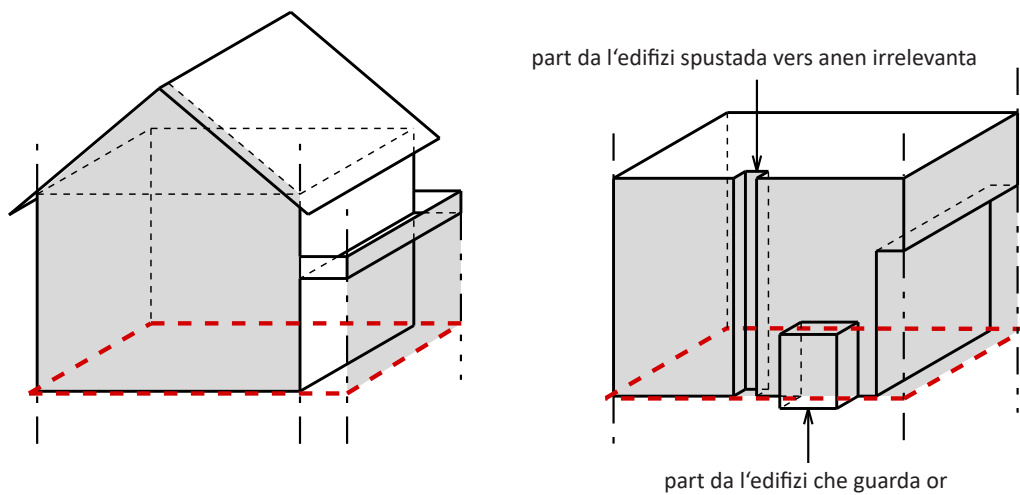

Terren spundiv: (lingia da fatschada ≠ lingia da fatschada projectada)

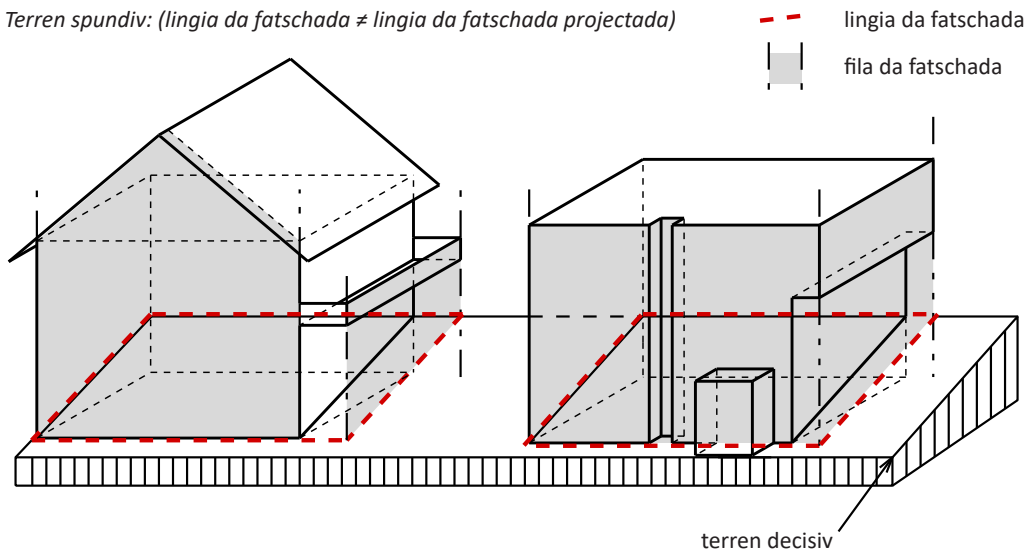

Illustraziun 3.1 – 3.3 fila da fatschada e lingia da fatschada

3.4 Parts da l'edifiz che guardan or

Parts da l'edifiz che guardan or tanschan maximalmain fin la mesira admissibla (per la profunditad) sur la fila da fatschadas or e na dastgan – cun excepziun da las grundas – betg surpassar la mesira admissibla (per la ladezza) respectivamain la quota admissibla che sa referescha a la part da la fatschada appartegnenta.

Parts da l'edifiz che guardan or èn per exempel balcones torts, penslas, stgalas exteriuras, balcones.

Sch'ellas tanschan sur la mesira admissibla or u sch'ellas surpassan la mesira che sa referescha a la part da la fatschada appartegnenta, valan ellas sco parts da l'edifiz (p.ex. stgalas cuvertas che guardan or, veranda d'enviern, grond balcon tort, balcon) u sco construcziuns annexas (p.ex. bargia).

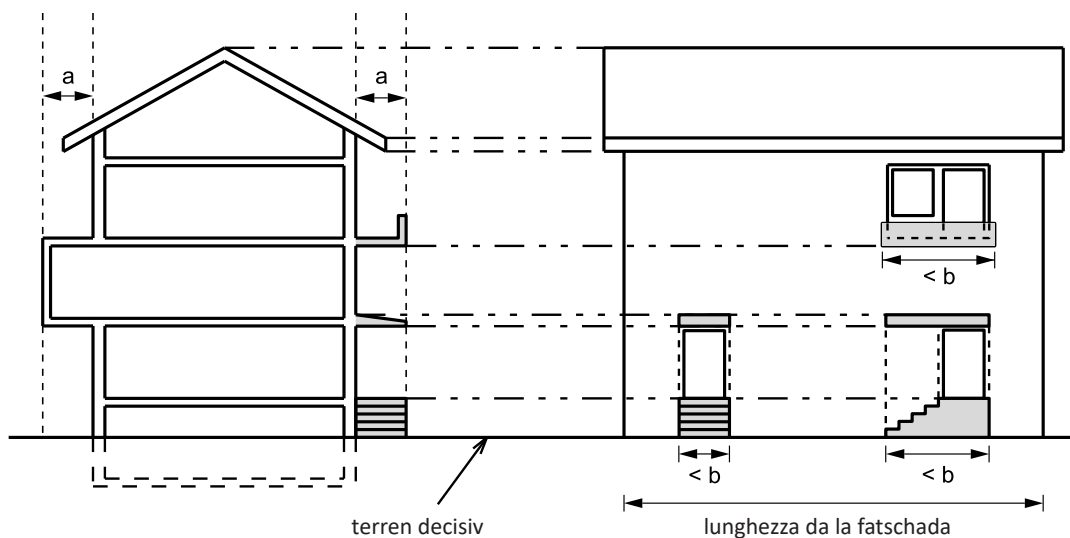
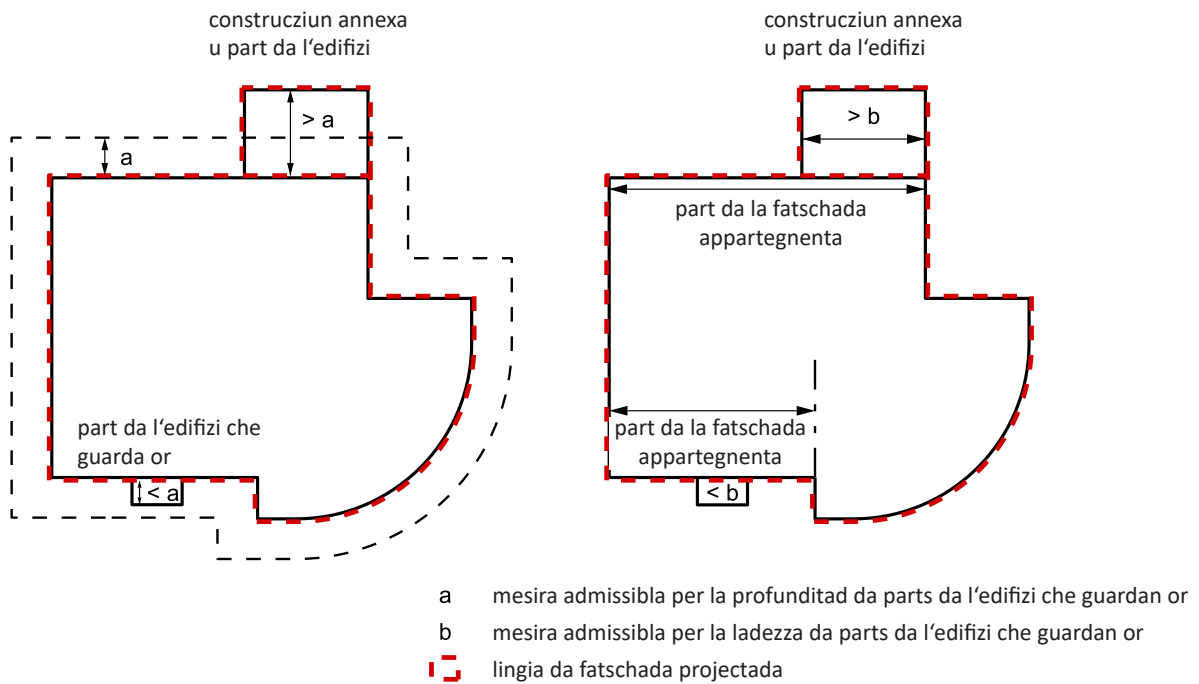

Illustraziun 3.4 parts da l'edifiz che guardan or (tagl e profil)

3.5 Parts da l'edifizi spustadas vers anen

Parts da l'edifizi spustadas vers anen èn spustadas vers anen en cumparegliaziun cun la fatschada principala.

Parts da l'edifizi spustadas vers anen èn per exempel balconi interiurs, arcadas, entradas spustadas vers anen.

Parts da l'edifizi spustadas vers anen valan sco irrelevantas, sch'ellas èn spustadas vers anen mo fin la mesira admissibla per la profunditad en cumparegliaziun cun la fila da fatschadas e sch'ellas na surpassan betg la mesira admissibla (per la ladezza) respectivamain la quota admissibla che sa referescha a la part da la fatschada appartegnenta.

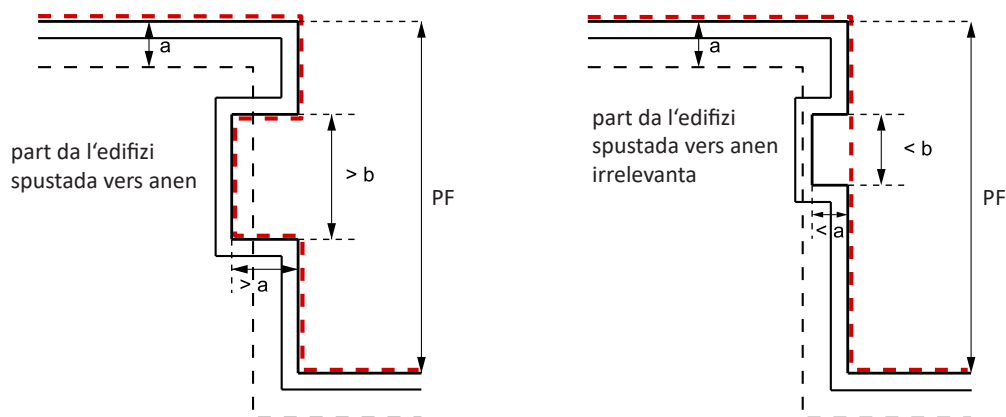

- a mesira admissibla per la profunditad da parts da l'edifizi spustadas vers anen irrelevantas
- b mesira admissibla per la ladezza da parts da l'edifizi spustadas vers anen irrelevantas
- PF part da la fatschada appartegnenta
- fatschada
- ▬ lingia da fatschada

Illustraziun 3.5 parts da l'edifizi spustadas vers anen e parts da l'edifizi spustadas vers anen irrelevantas

4. NOZIUNS DA LUNGHEZZA, MESIRAS DA LUNGHEZZA

4.1 Lunghezza da l'edifizi

La lunghezza da l'edifizi è la vart pli lunga dal rectangul cun la surfatscha la pli pitschna che circumdescha la lingia da fatschada.

La ladezza da l'edifizi è la vart pli curta dal rectangul cun la surfatscha la pli pitschna che circumdescha la lingia da fatschada.

4.2 Ladezza da l'edifizi

La lunghezza da l'edifizi e la ladezza da l'edifizi servan a dimensiunar edifizis. Ellas vegnan definidas separadamain per mintga edifizi, en spezial era per construcziuns annexas.

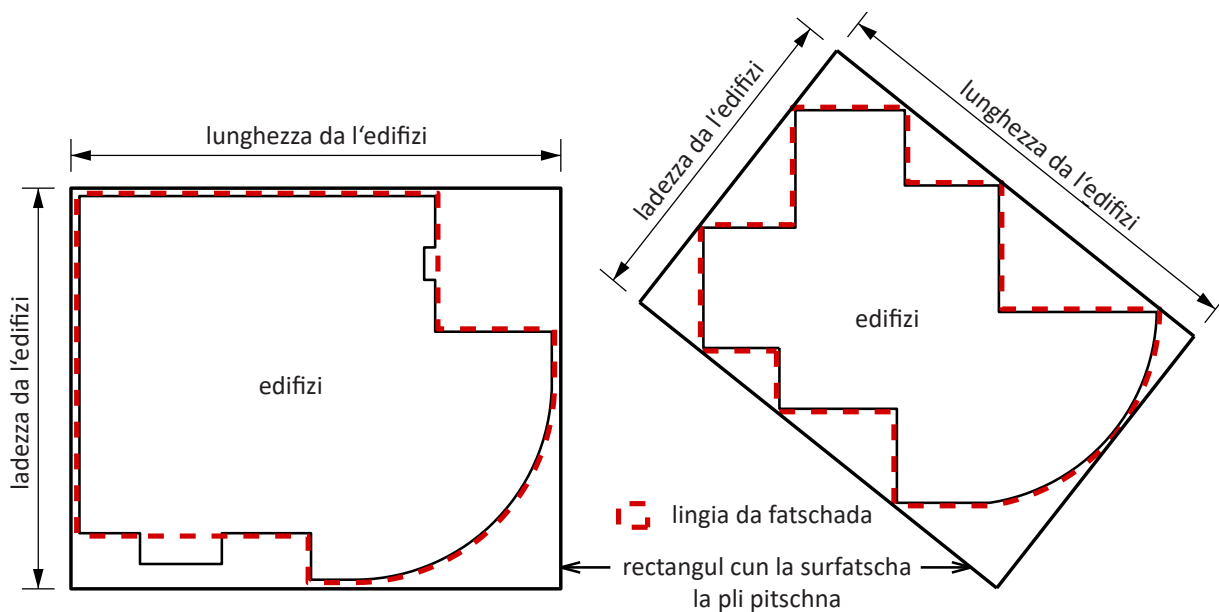

Illustraziun 4.1 e 4.2 lunghezza da l'edifizi e ladezza da l'edifizi

5. NOZIUNS D'AUTEZZA, MESIRAS D'AUTEZZA

Las noziuns che concernan l'autezza da puncts, da lingias e d'edifizis servan a dimensiunar ils edifizis en lur terza dimensiun respectivamain sco grondezza auxiliara per determinar nivels da tscherts puncts da l'edifizis e da plauns.

5.1 Autezza totala

L'autezza totala è la pli gronda differenza d'autezza tranter il punct il pli aut da la construcziun dal tetg e dals puncts situads verticalmain sutvart sin il terren decisiv.

Ils puncts il pli auts da la construcziun dal tetg èn tar tetgs cun culmaina l'autezza da la culmaina, tar tetgs plats la surfatscha dal tetg respectivamain il sectur da la surfatscha dal tetg sur la part la pli bassa dal terren decisiv.

Las construcziuns sin tetg necessarias per motivs technics sco chamins, indriz da ventilaziun euv. pon surpassar il punct il pli aut da la construcziun dal tetg, lur dimensiuns na dastgan però betg surpassar la mesira admissibla.

Nua che vegn desistì da reglamentaziuns da l'autezza totala, èn per regla necessarias determinaziuns davart la furmaziun dal tetg.

Tar edifizis ch'èn spustads areguard l'autezza u areguard la situaziun, vegn eruida l'autezza totala separadamain per mintga part da l'edifizis.

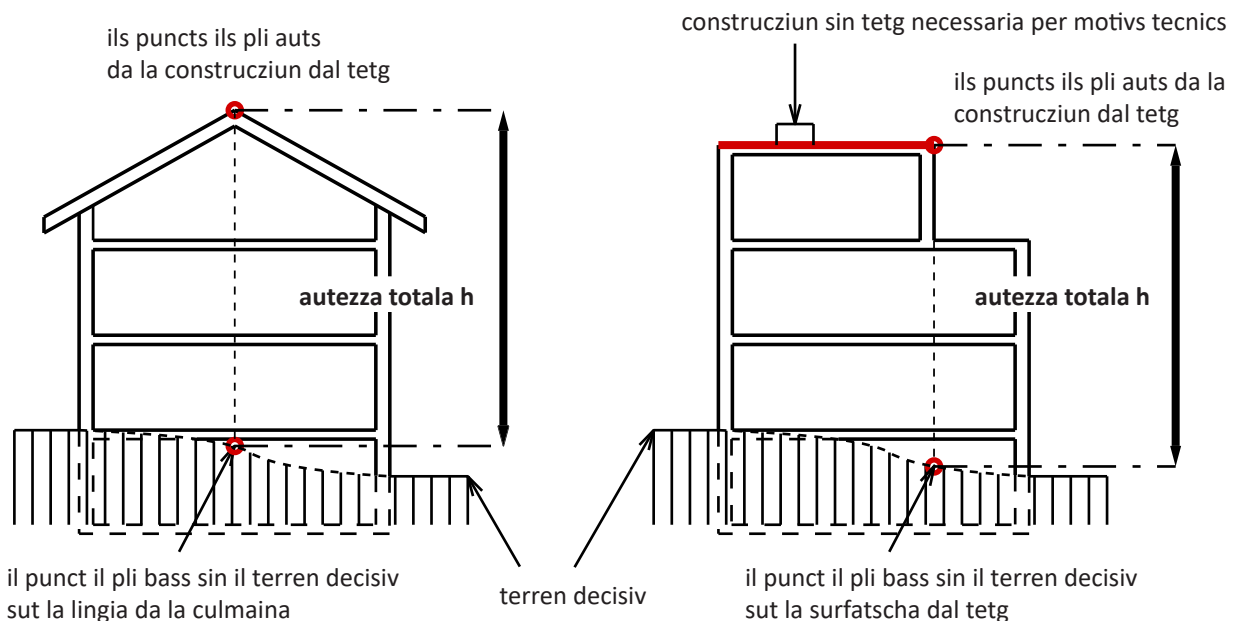

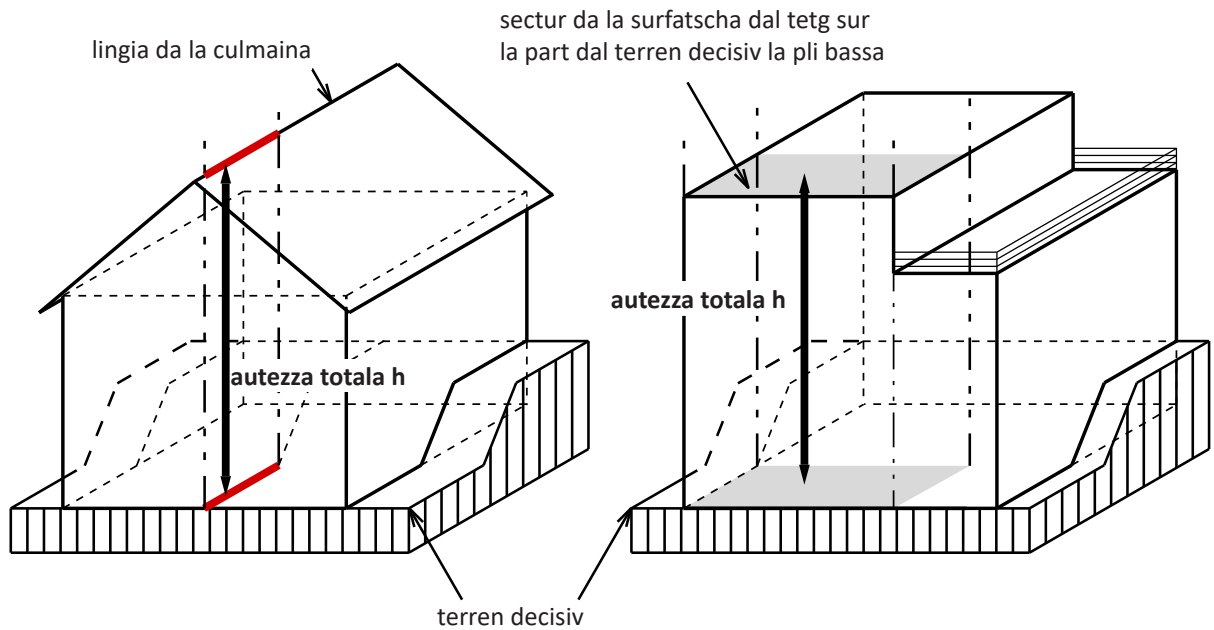

Illustraziun 5.1 autezza totala

5.2 Autezza da la fatschada

L'autezza da la fatschada è la pli gronda differenza d'autezza tranter la lingia da tagli da la fila da fatschada cun l'ur sura da la construcziun dal tetg e cun la lingia da fatschada appartegnenta.

Tar edifizis cun tetg plat vegn mesurada l'autezza da la fatschada fin l'ur sura da la balustrada, nun che la balustrada saja spustada enavos en cumparegliaziun cun la fila da fatschadas per ina mesira fixada. Sco balustradas valan era terminaziuns cun averturas sco construcziuns da tschabargals.

La mesira admissibla per las autezzas da la fatschada po vegnir determinada differentamain per fatschadas da la vart dal stellaschain e per fatschadas la vart da la culmaina sco era per fatschadas da la vart da la muntogna e per fatschadas da la vart da la val.

L'autezza da la fatschada serve a limitar la dimensiun, en la quala fatschadas senza stgavaments dastgan cumparair ed è impurtanta cunzunt en terren fitg spundiv. Sche la fatschada da la vart da la val duai vegnir limitada areguard l'autezza, cun la quala ella cumpara, era cun resguardar stgavaments, pretenda quai ina reglamentaziun supplementara. Per definir l'autezza d'in edifizis è l'autezza da la fatschada savens adattada main bain che l'autezza totala.

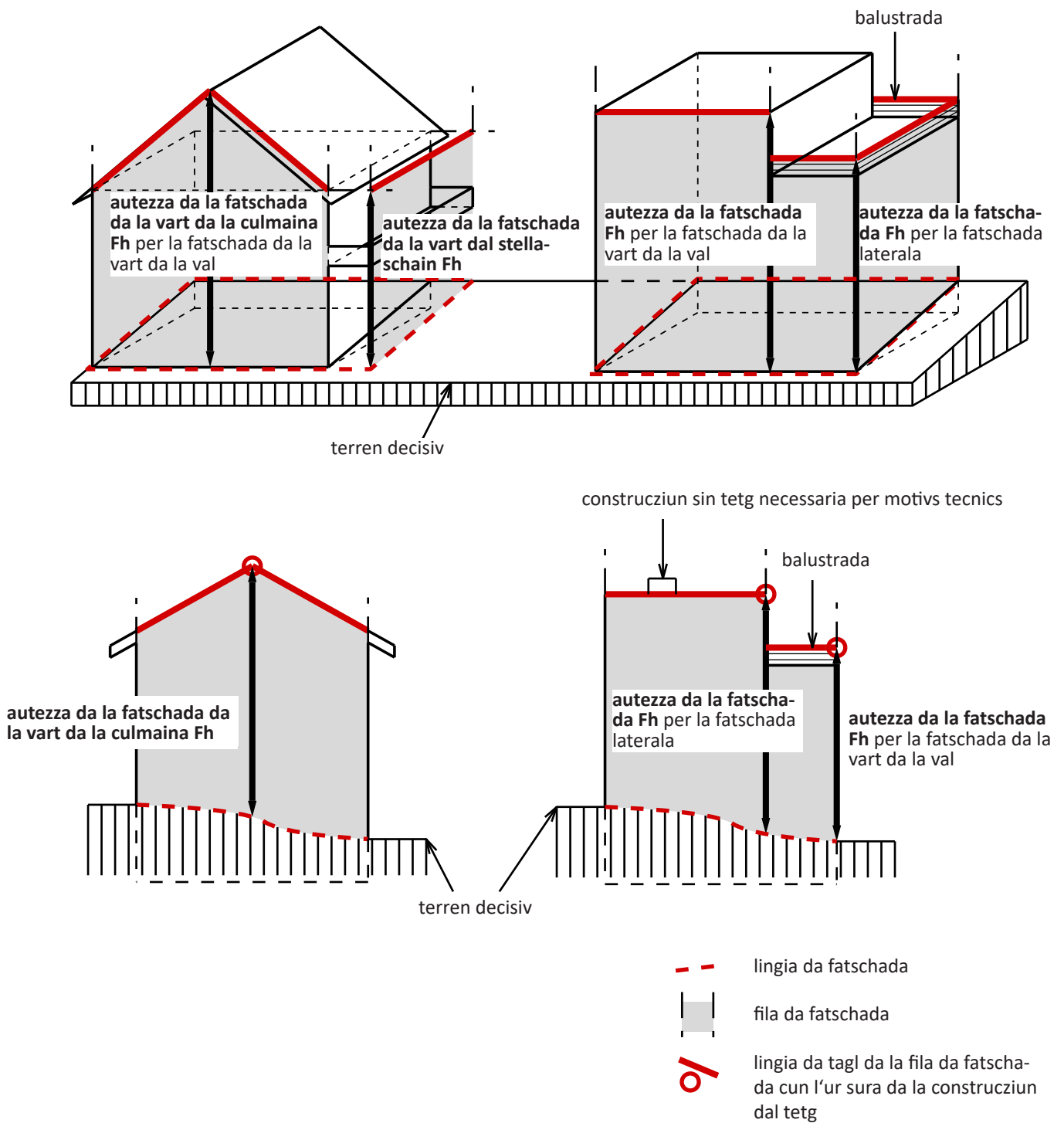

Illustraziun 5.2 autezza da la fatschada

L'autezza da la fatschada vegn mesirada fin a l'ur sura da la construcziun dal tetg senza la cuvrada dal tetg e na dastga perquai betg vegnir confundida cun l'autezza da profilaziun che marchescha per regla l'ur sura da la surfatscha dal tetg.

Construcziuns sin tetg èn parts da la construcziun che surpassan la surfatscha dal tetg maximalmain per la dimensiun fixada. Sch'ellas surpassan questa dimensiun, sa tracti per exempel da fatschadas da frunt, da fatschadas davant (tar tetgs radunds) u da perforaziuns dal tetg d'ina ladezza excessiva che ston vegnir includidas en la mesiraziun da l'autezza da la fatschada.

5.3 Autezza da schanugl

L'autezza da schanugl è la differenza d'autezza tranter l'ur sura dal palantschieu dal plaun sut il tetg en la construcziun criva e la lingia da tagl da la fila da fatschadas cun l'ur sura da la construcziun dal tetg.

L'autezza da schanugl serve sco grondezza auxiliara per definir il plaun sut il tetg.

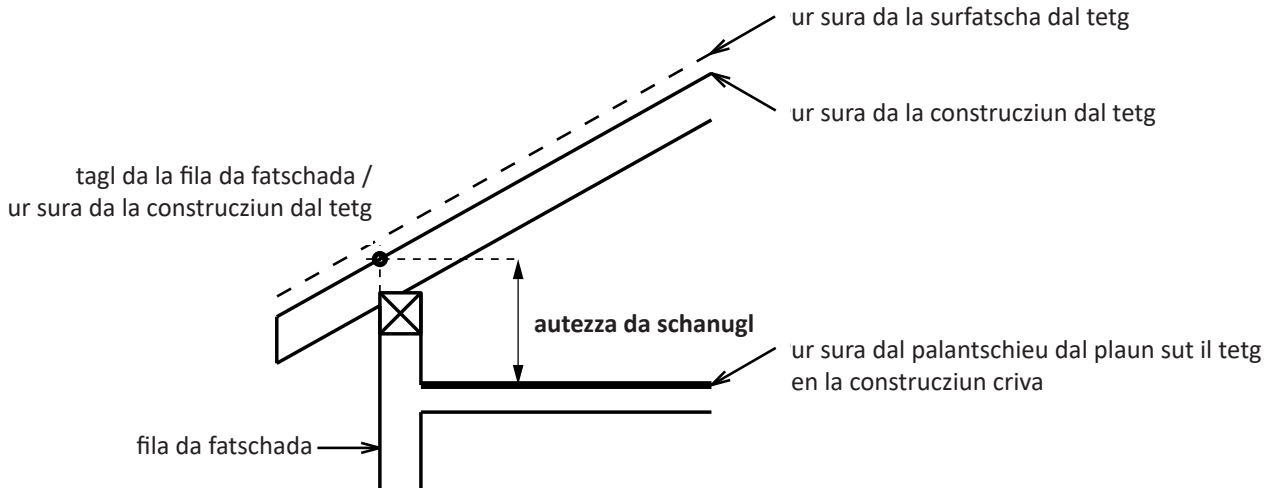

Illustraziun 5.3 autezza dal schanugl

5.4 Autezza interiura

L'autezza interiura è la differenza d'autezza tranter l'ur sura dal palantschieu finì e da l'ur sut dal plafond finì respectivamain da las travs, sche l'utilitad d'in plaun vegn definida tras la posiziun da las travs.

L'autezza interiura serve sco grondezza auxiliara per definir pretensiuns minimalas da l'igièna d'abitar e da la fisiologia da lavurar.

Singulas travs visiblas na sminueschan per exempel anc betg l'utilitad da l'autezza dal local.

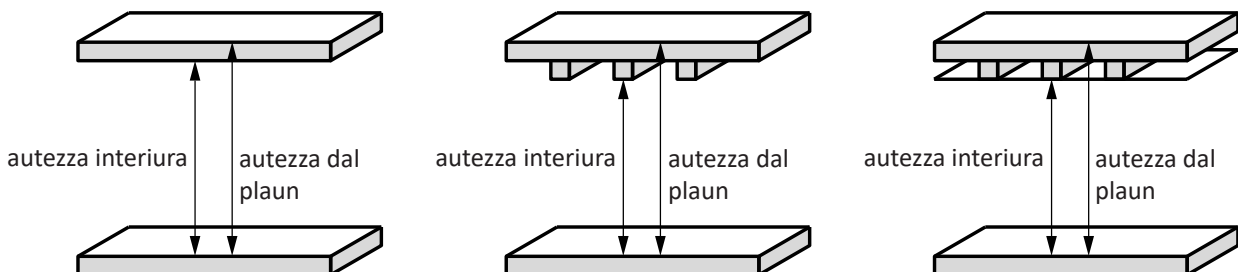

Illustraziun 5.4 autezza interiura

6. PLAUNS

Noziuns e determinaziuns areguard ils plauns servan a differenziar diversas zonas da construcziun e reglamentaziuns en plans da diever spezial.

6.1 Plauns entirs

Tut ils plauns d'edifizis èn plauns entirs auter che plauns sutterrans, plauns sut il tetg e plauns d'attica.

Tar edifizis construids a moda coerenta e tar edifizis spustads areguard l'atezza u areguard la situaziun vegn erui separadamain il dumber da plauns entirs per mintga part da l'edifizis respectivamain per mintga edifizis.

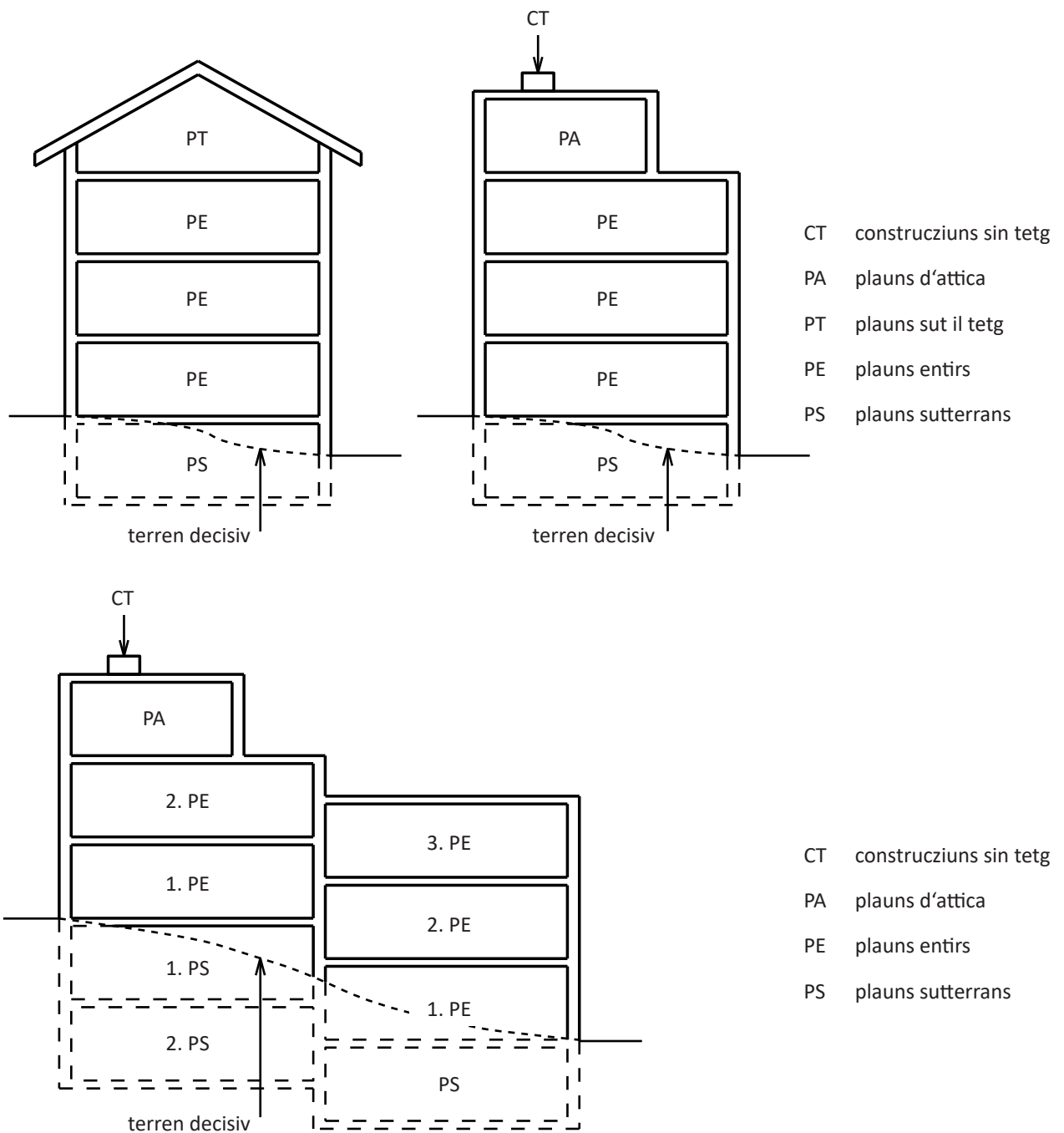

Illustraziun 6.1 plauns e dumber da plauns

6.2 Plauns sutterrans

Plauns sutterrans èn plauns, dals quals l'ur sura dal palantschieu finì tanscha, mesirà en la fila da fatschadas, en media maximalmain fin sur la mesira admissibla da la lingia da fatschada or.

Plauns sutterrans pon tanscher sur la lingia da fatschada or, e quai maximalmain fin la mesira admissibla per parts da l'edifizi che guardan or. Sch'els tanschan sur quellas or, sa tracti d'edifizis sut il nivel u d'edifizis sutterrans.

- - - lingia da fatschada
- a mesira admissibla per parts da l'edifizi che guardan or
- b mesira media admissibla per la part dal plaun sutterrann che tanscha suror
- c mesira admissibla per plauns sutterrans
- part dal plaun sur la lingia da fatschada
- PS plaun sutterrann
- EST edificis sutterrann

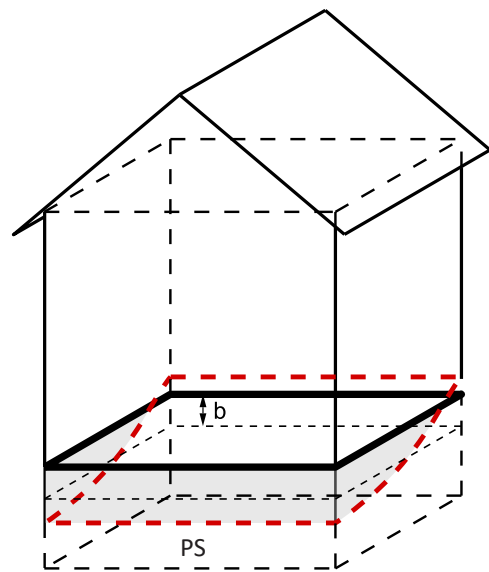
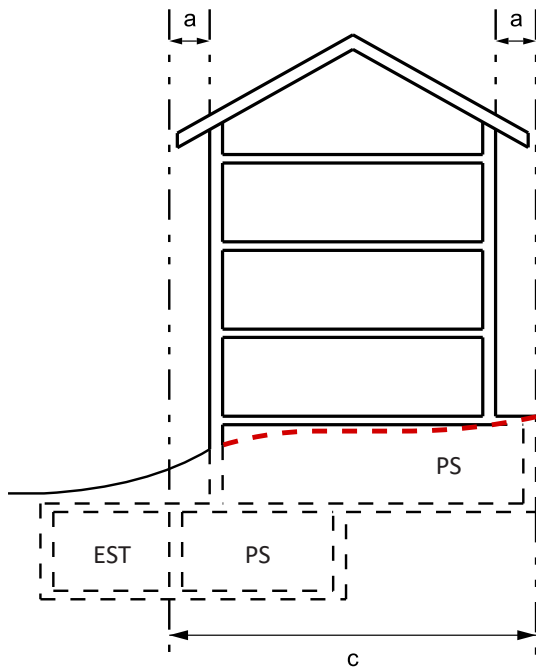
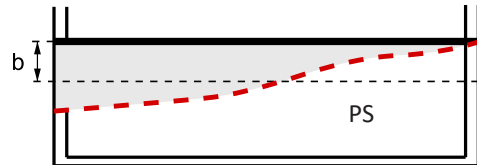

Illustraziun 6.2 plauns sutterrans

6.3 Plauns sut il tetg

Plauns sut il tetg èn plauns, dals quals las autezzas da schanugl na surpassan betg la mesira admissibla.

Nua ch'èn admissibels tetgs cun culmaina asimmetrica u tetgs ad in'ala, pon vegnir designadas autezzas da schanugl pitschnas e grondas per definir il plaun sut il tetg.

La surfatscha dal tetg dastga vegnir perforada da construcziuns sin tetg mo fin la mesira admissibla (per la ladezza). Sche questa mesira vegn surpassada, vala il plaun sco plaun entir.

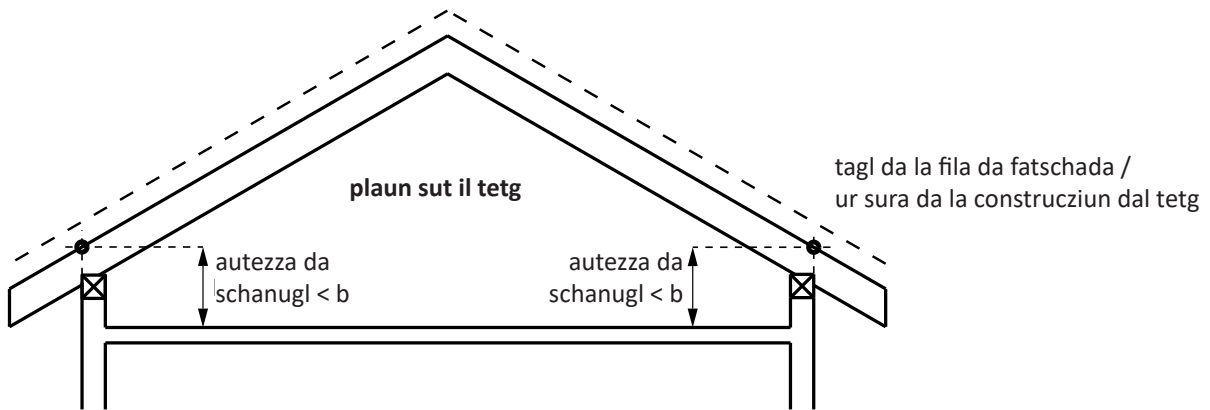

b mesira admissibla per las autezzas da schanugl da plauns sut il tetg

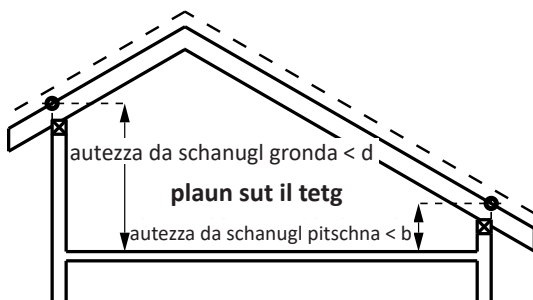

b mesira admissibla per l'autezza da schanugl pitschna da plauns sut il tetg

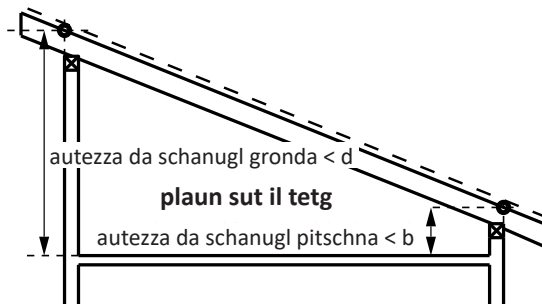

d mesira admissibla per l'autezza da schanugl gronda da plauns sut il tetg

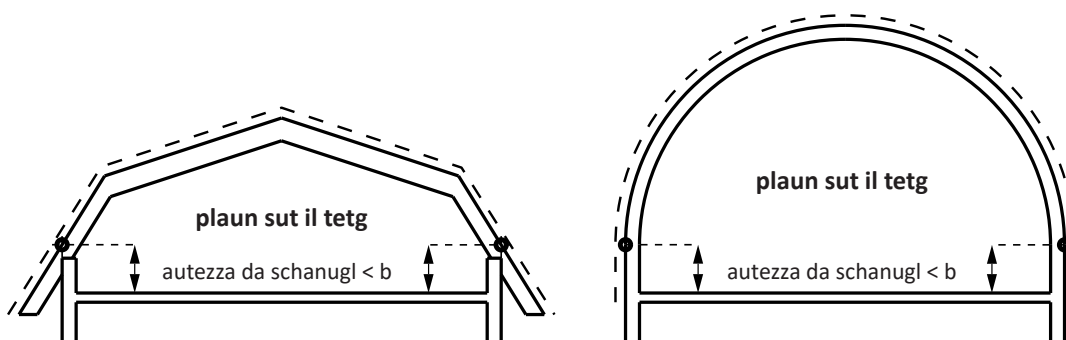

b autezza admissibla per las autezzas da schanugl da plauns sut il tetg

Illustraziun 6.3 plauns sut il tetg

6.4 Plauns d'attica

Plauns d'attica èn plauns supplementars construids sin tetgs plats. Il plaun d'attica sto esser spustà enavos en cumparegliaziun cun il plaun sutvart per ina mesira determinada tar almain ina fatschada completa.

Grazia a questa definiziun pon plauns d'attica vegnir construids era directamain sin las filas da fatschadas dal plaun sutvart, en spezial en terren spundiv da la vart da la muntogna e dad ulteriuras varts.

Questa definiziun pussibilitescha ch'ins po determinar en tschertas regiuns, vischnancas, territoris u zonas ch'il plaun d'attica sto mintgamai esser spustà enavos en cumparegliaziun cun il plaun sutvart da la vart da la val, da la vart pli lunga u en relaziun cun pliras filas da fatschadas.

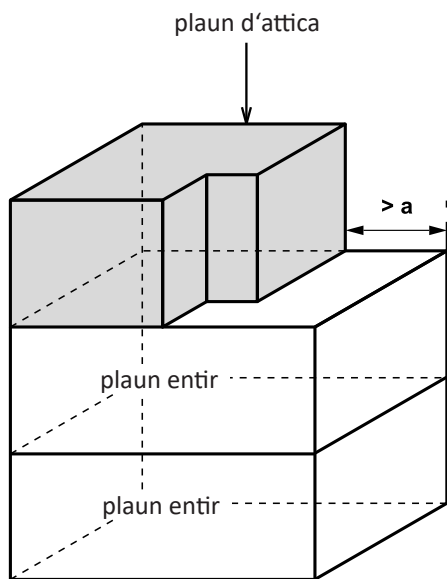

a mesira minimala per il spustament enavos dal plaun d'attica en cumparegliaziun cun la fatschada dal plaun entir sutvart

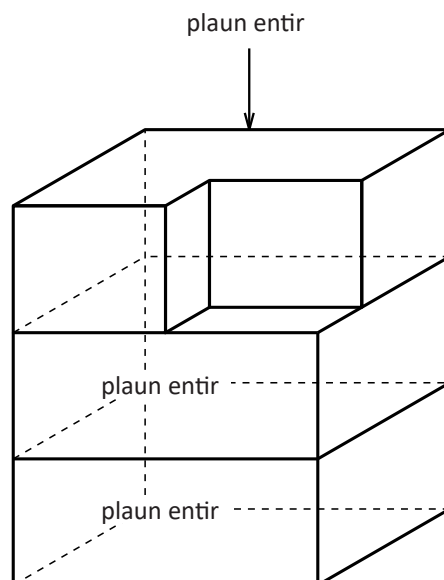
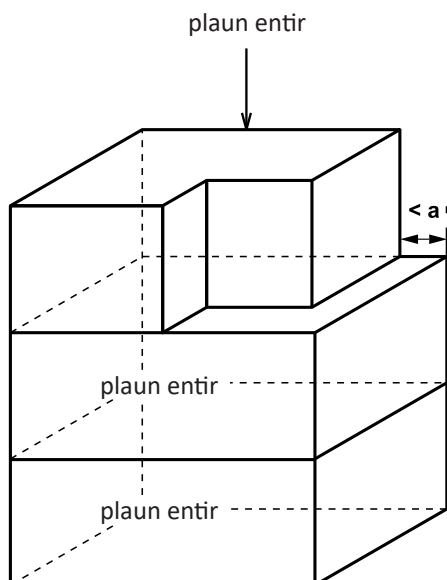

Illustraziun 6.4 plauns d'attica

7. DISTANZAS ED AREALS DA DISTANZA

Las distanzas servan en spezial a posiziunar in visavi l'auer edifizis e stabiliments, a l'igierna d'abitar e da lavurar sco er a la protecziun d'elements natirals e da cundiziuns natiralas (rivas, urs dal gaud).

7.1 Distanza dal cunfin

La distanza dal cunfin è la distanza tranter la lingia da fatschada projectada ed il cunfin da la parcella.

Nua ch'í dat distanzas dal cunfin grondas e pitschnas u nua che valan supplements per il surpli da la lunghezza, vegn mesirada la distanza dal cunfin gronda verticalmain tar la fatschada. Visavi da chantuns da l'edifizis vala en mintga cas la distanza dal cunfin pitschna.

La distanza dal cunfin da construcziuns annexas vegn mesirada separadamain.

7.2 Distanza dal edifzi

La distanza dal edifzi è la distanza tranter las lingias da fatschada projectadas da dus edifizis.

7.3 Lingias da construcziun

Las lingias da construcziun cunfineschan la surbajegiada e servan en spezial a seguirar stabiliments existents e planisads e surfatschas existentas e planisadas sco er a la furmaziun architectonica.

Las lingias da construcziun remplazzan las prescripziuns generalas da distanza.

Las lingias da construcziun sa refereschan a las lingias da fatschada projectadas.

Las lingias da construcziun vegnan per regla determinadas en l'interess public. Questas cunfinaziuns pon sa referir tut tenor l'intent da las lingias da construcziun a tut ils edifizis e stabiliments u sulettamain ad edifizis u a parts d'edifizis cun tschertas utilisaziuns u a tscherts plauns.

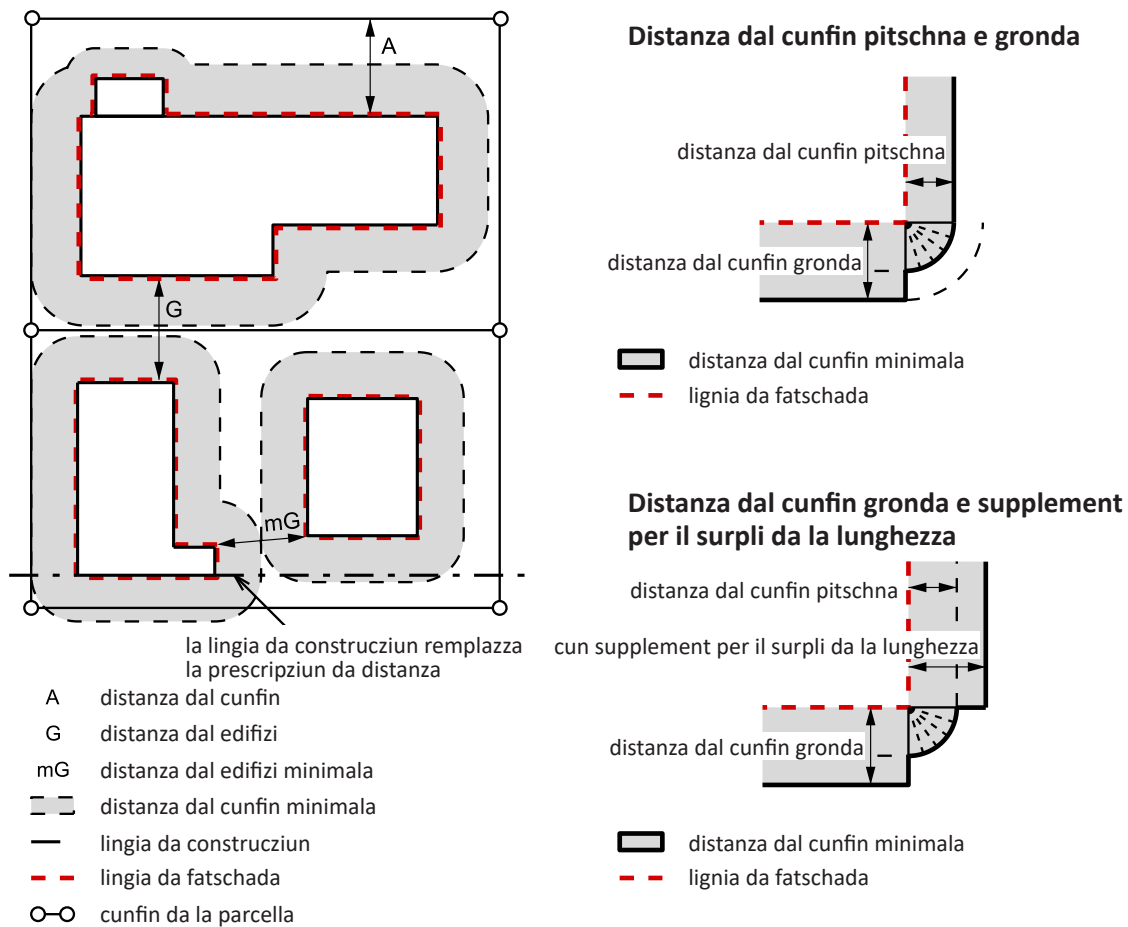

Illustraziun 7.1 – 7.3 distanzas ed areals da distanza

7.4 Areal da construcziun

L'areal da construcziun cumpiglia l'areal surbajegiabel che vegn determinà divergentamain da prescripziuns da distanza e da lingias da construcziun en in plan d'utilisaziun.

L'areal surbajegiabel cumpiglia quella part da la surfatscha dal terren, sin la quala i dastga vegnir costruì edificizis. El resulta da las prescripziuns da distanza e da las lingias da construcziun.

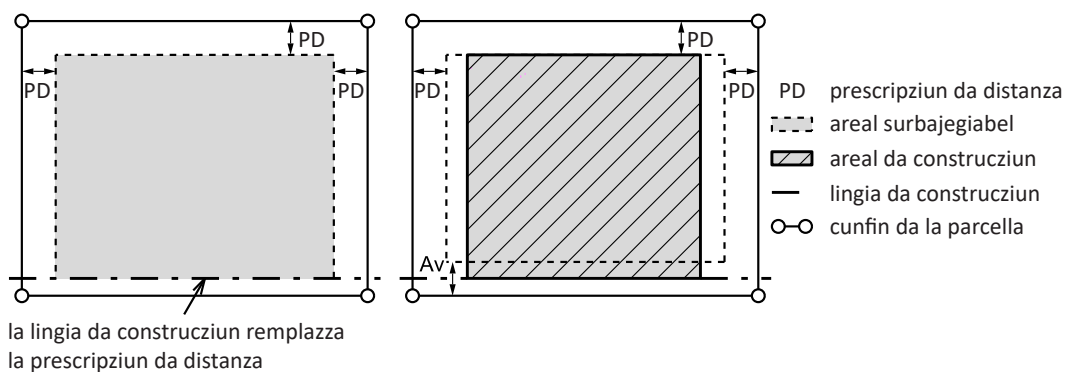

Illustraziun 7.4 areal surbajegiabel ed areal da construcziun

8. CIFRAS D'UTILISAZIUN

8.1 Surfatscha dal terren imputabla

Tar la surfatscha dal terren imputabla (STi) tutgan las surfatschas dal terren respectivamain las parts dal terren che sa chattan en la zona da construcziun correspondent.

Las surfatschas dals access a las chasas vegnan imputadas.

Las surfatschas da l'avertura fundamentala, da l'avertura generala e da l'avertura detagliada na vegnan betg imputadas..

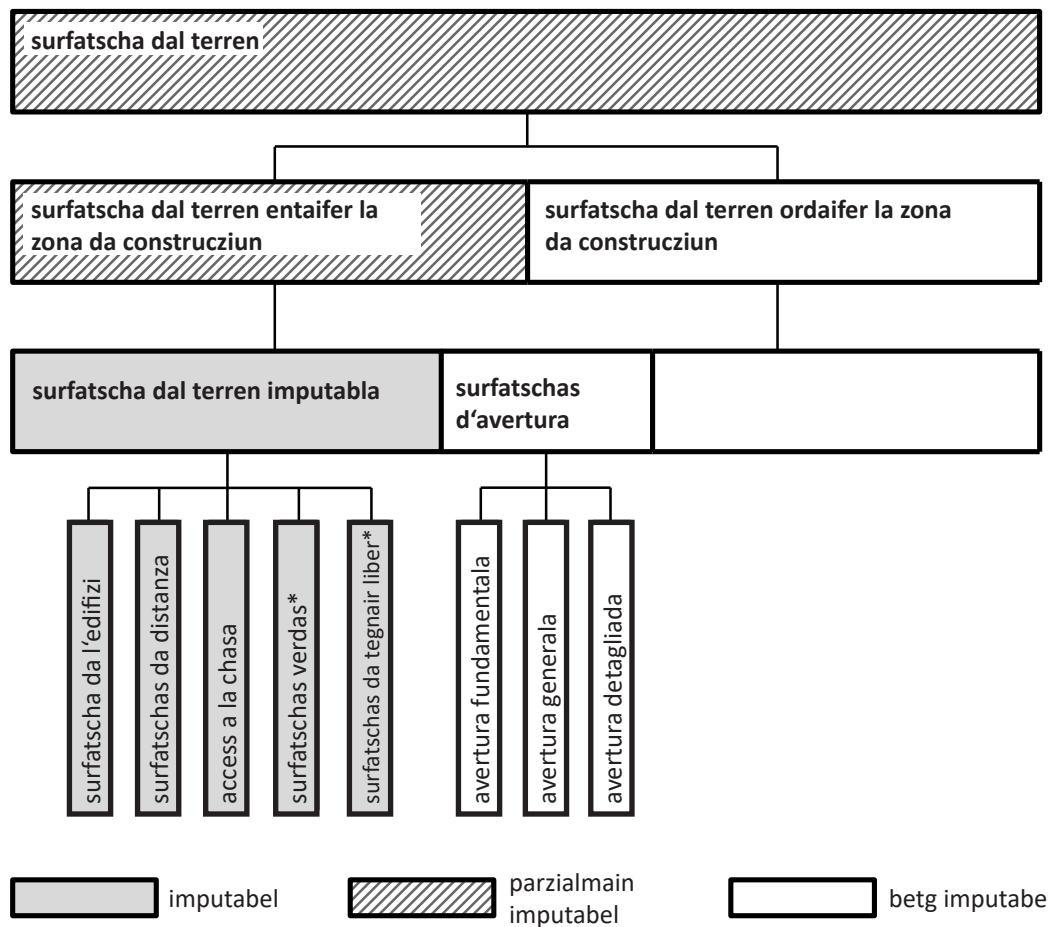

Illustraziun 8.1 surfatscha dal terren imputabla

* Surfatschas da tegnair libras e surfatschas verdas, uschenavant ch'ellas fan part da las zonas da construcziun ed uschenavant ch'ellas èn documentadas cun ina cifra d'utilisaziun correspondent.

8.2 Cifra da la surfatscha d'auzada

La cifra da la surfatscha d'auzada (CSA) è la relaziun da la summa da tut las surfatschas d'auzada (SA) cun la surfatscha dal terren imputabla (STi).

La summa da tut las surfatschas d'auzada consista da las suandantas cumponentas:

- surfatschas utilizadas principalas SUP
- surfatschas utilizadas secundaras SUS
- surfatschas nummobigliadas SN
- surfatschas da construcziun SC
- surfatschas d'installaziuns SI

Surfatschas cun in'auzetta interuira pli pitschna che la mesira minimala prescritta dal legislatur na vegnan betg imputadas.

$$\text{cifra da la surfatscha d'auzada} = \frac{\text{summa da tut las surfatschas d'auzada}}{\text{surfatscha dal terren imputabla}} \quad \text{CSA} = \frac{\sum SA}{STi}$$

La cifra da la surfatscha d'auzada remplazza la cifra d'utilisaziun (**resalva applicaziun da l'artitgel 37a OPTGR**).

Las cumponentas da la surfatscha d'auzada èn definidas en la norma SIA 416 (cump. C).

Plan orizzontal 1. auzada:

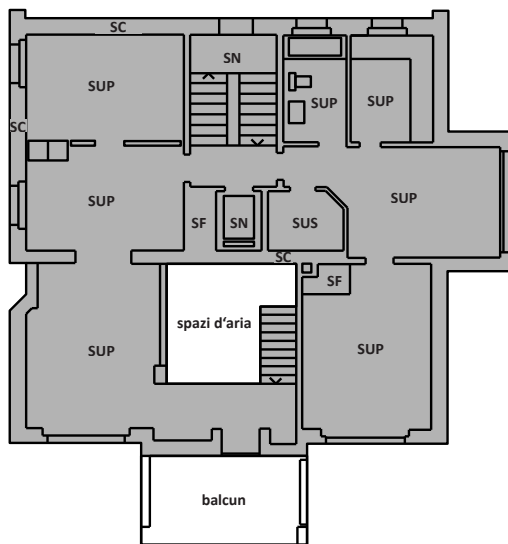

Tagl:

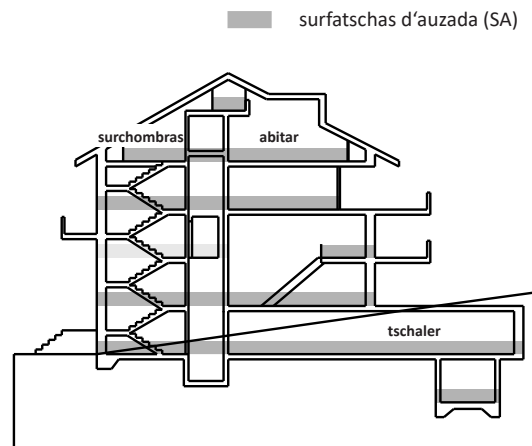

Illustraziun 8.2 cifra da la surfatscha d'auzada

8.3 Cifra da volumen da construcziun

La cifra da volumen da construcziun (CVC) è la relaziun dal volumen da construcziun sur il terren decisiv (VCtd) cun la surfatscha dal terren imputabla (STi).

Sco volumen da construcziun sur il terren decisiv vala il volumen dal cubus en sias mesiras exteriuras.

Il volumens da parts da l'edifizi avertas circumdads per main che la mesadad cun terminaziuns (per exempel pa-raids) vegnan imputads cun ina quota determinada.

$$\text{cifra da volumen da construcziun} = \frac{\text{volumen da construcziun sur il terren decisiv}}{\text{surfatscha dal terren imputabla}} \quad \text{CVC} = \frac{\text{VCtd}}{\text{STi}}$$

La cifra da volumen da construcziun CVC vegn duvrada sco mesira per la spessezza dal volumen e serva sco element per determinar la moda da construir caratteristica per la zona.

La CVC vegn duvrada primarmain per zonas d'industria e da mastergn respectivamain da lavur, po però era vegnir utilisada per zonas d'abitar e per zonas maschadadas.

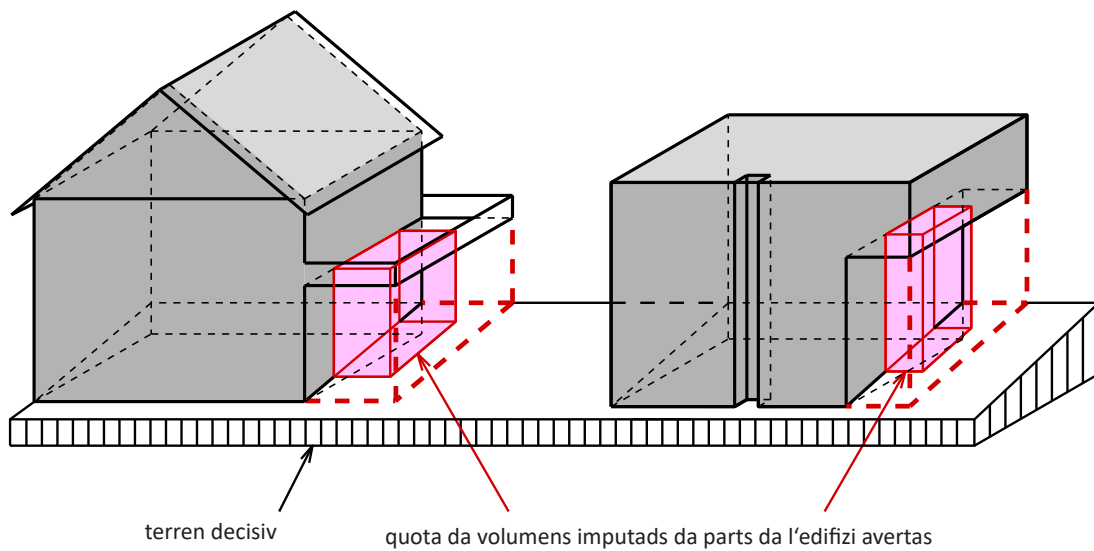

Illustraziun 8.3 cifra da volumen da construcziun

8.4 Cifra da surbajegiada

La cifra da surbajegiada (CSurb) è la relaziun da la surfatscha da l'edifizis imputabla (SEi) cun la surfatscha dal terren imputabla (STi).

$$\text{cifra da surbajegiada} = \frac{\text{surfatscha da l'edifizis imputabla}}{\text{surfatscha dal terren imputabla}} \quad \text{CSurb} = \frac{\text{SEi}}{\text{STi}}$$

Sco surfatscha da l'edifizis imputabla vala la surfatscha a l'intern da la lingia da fatschada projectada.

La cifra da surbajegiada CSurb è ina cifra da la quota da la surfatscha che descriva la part d'in terren occupà cun ils edifizis.

Per determinar ella giogan ina rolla era finamiras visualas e cun quai era finamiras furmativas.

Tar la surfatscha da l'edifizis imputabla quintan las surfatschas d'edifizis, d'edifizis pitschens, da construcziuns annexas sco era las surfatschas da la parts d'edifizis sut il nivel che surpassan il terren decisiv.

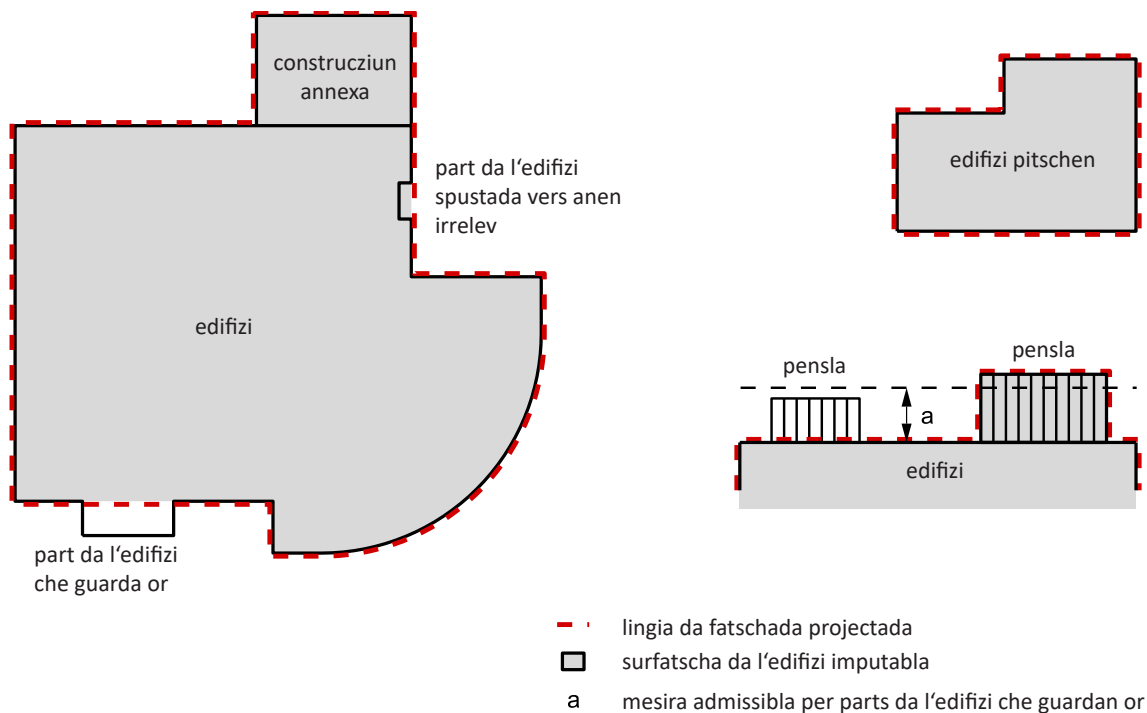

Illustraziun 8.4 surfatscha da l'edifizis imputabla

Da penslas che taschan sur la mesira admissibla or vegn quintada l'entira surfatscha tar la surfatscha da l'edifizis imputabla.

La surfatscha da l'edifizis imputabla na dastga betg vegnir sbagliada cun la surfatscha da basa da l'edifizis tenor la norma SIA 416 che cumpiglia la surfatscha dal terren, sin la quala sa chattan edifizis e parts d'edifizis. La definiziun da la surfatscha da l'edifizis è pauc adattada per las reglamentaziuns che concernan il dretg da construcziun e da planisaziun; per differenziar èsi perquai necessari d'introducir las noziuns da la surfatscha da l'edifizis imputabla, da la fila da fatschadas respectivamain da la lingia da fatschada projectada.

B BOPTGR (Ordinaziun davart la planisaziun dal territori per il chantun Grischun)

8.5 Cifra d'explotaziun (artitgel 37a OPTGR)

Remartga: La cifra d'explotaziun sco cifra d'utilisaziun admissibla tenor l'Ordinaziun davart la planisaziun dal territori per il chantun Grischun na fa betg part da la CIAC!

La cifra d'explotaziun (CE) è la relaziun da la surfatscha d'auzada imputabla (SAi) cun la surfatscha dal terren imputabla (STi). Ella vegn calculada sco suonda:

$$CE = \frac{SAi}{STi}$$

Sco surfatscha d'auzada imputabla (SAi) valan las suandantas surfatschas:

1. surfatschas utilizadas principalas (SUP);
2. surfatschas utilizadas secundaras (SUS), surfatschas nummobiagliadas (SN) e surfatschas da construcziun (SC), uschevanavant ch'ellas concernan locals u parts da locals che tanschan per passa 1,60 m sur il terren decisiv u sur il terren sbassà or.

Betg imputablas èn:

1. tut las surfatschas cun in'auzezza interiura da main che 1,60 m;
2. surfatschas d'installaziuns (SI);
3. ils suandants tips da surfatschas utilizadas secundaras (SUS): remis per vehichels, refugis, locals da rument, chassetas d'iert per iseglia d'iert e.u.v., bargias da laina sco er uigls per animals pitschens.

La definiziun da las surfatschas sa drizza tenor la norma SIA 416 (vesair agiunta).

A la surfatscha dal terren imputabla appartegnan las surfatschas dal terren respectivamain las parts dal terren che sa chattan en la zona da construcziun correspondententa inclusiv las surfatschas dals access a las chasas. Las surfatschas da l'avertura fundamentala, da l'avertura generala e da l'avertura detagliada na vegnan betg imputadas.

Plan orizzontal 1. auzada: :

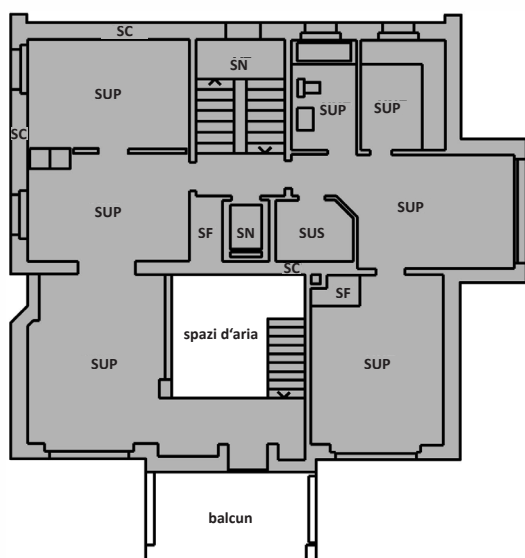

Tagl:

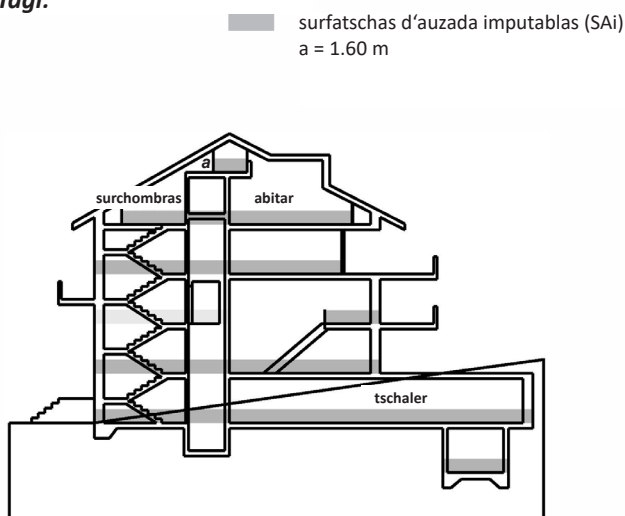

Illustraziun 8.5 surfatscha d'auzada imputabla

C CSIA 416 (definiziuns da la norma SIA 416)

Surfatscha d'auzada SA	<p>La surfatscha d'auzada SA è la surfatscha dal plan horizontal circumdada da tuttas varts e cuvrada da las auzadas accessiblas inclus las surfatschas da construcziun.</p> <p>Betg sco surfatschas d'auzada na valan surfatschas da spazis vids sut l'auzada accessibla la pli bassa.</p> <p>La surfatscha d'auzada SA sa dividea</p> <ul style="list-style-type: none">• en la surfatscha d'auzada netta SAN ed• en la surfatscha da construcziun SC.
Surfatscha d'auzada netta SAN	<p>La surfatscha d'auzada netta SAN è la part da la surfatscha d'auzada SA tranter las parts da la construcziun circumdantas u interiuras.</p> <p>La surfatscha d'auzada netta SAN sa dividea</p> <ul style="list-style-type: none">• en la surfatscha utilisada SU,• en la surfatscha nunmobigliada SN ed• en la surfatscha da funcziun SF.
Surfatscha utilisada SU	<p>La surfatscha utilisada SU è la part da la surfatscha d'auzada netta SAN che serve a l'intent ed a l'utilisaziun da l'edifizi en il senn pli vast.</p> <p>La surfatscha utilisada SU sa dividea</p> <ul style="list-style-type: none">• en la surfatscha utilisada principala SUP ed• en la surfatscha utilisada secundara SUS
Surfatscha utilisada principala SUP	<p>La surfatscha utilisada principala SUP è la part da la surfatscha utilisada SU che serve a l'intent ed a l'utilisaziun da l'edifizi en il senn pli stretg.</p>
Surfatscha utilisada secundara SUS	<p>La surfatscha utilisada secundara SUS è la part da la surfatscha utilisada SU che complettescha la surfatscha utilisada principala SUP a la surfatscha utilisada. Ella è da definir tut tenor intent ed utilisaziun da l'edifizi.</p> <p>Tar las surfatschas utilizadas secundaras tutgan p.ex. en la construcziun d'abitaziuns</p> <ul style="list-style-type: none">• lavandarias,• surchombras e tschalers,• stanzas da deposit,• remisas per vehichels,• refugis e• stanzas da rument.
Surfatscha nunmobigliada SN	<p>La surfatscha nunmobigliada SN è la part da la surfatscha d'auzada netta SAN che serve unicamain a l'avertura da quella.</p> <p>Tar la surfatscha nunmobigliada tutgan p.ex. en la construcziun d'abitaziuns las surfatschas ordaifer l'abitaziun sco corridors, entradas, stgalas, rampas e vaus d'ascensur.</p>

Surfatscha da funcziun SF	<p>La surfatscha da funcziun SF è quella part da la surfatscha d'auzada netta SAN che stat a disposiziun per ils indrizs da la tecnica da chasa.</p> <p>Tar la surfatscha da funcziun SF tutgan surfatschas sco</p> <ul style="list-style-type: none"> • locals per ils indrizs da la tecnica da chasa, • locals per ils motors d'indrizs d'ascensur e da transport, • vaus da provediment e da dismessa, auzadas d'installaziuns sco era chanals da provediment e da dismessa e • locals da tancs.
Surfatscha da construcziun SC	<p>La surfatscha da construcziun SC è la surfatscha dal plan orizzontal da las parts da la construcziun circumdantas ed interiuras entaifer la surfatscha d'auzada SA sco paraids externas ed internas, pitgas e balustradas.</p> <p>D'includer èn ils tagls transversals interiurs da vaus e chamins sco era nischas da portas e da fanestras, uschenavant ch'ellas n'èn betg attribuidas a la surfatscha d'auzada netta SAN.</p> <p>Parts da la construcziun sco paraids da separaziun translocablas e paraids da stgaffas n'èn betg parts da la construcziun circumdantas u interiuras en il senn da questa norma.</p> <p>La surfatscha da construcziun SC sa dividea</p> <ul style="list-style-type: none"> • en la surfatscha da construcziun purtanta SCP ed • en la surfatscha da construcziun betg purtanta SCBP.
Surfatscha dal terren ST	<p>Il terren tratg en consideraziun po cumpigliar</p> <ul style="list-style-type: none"> • ina singula parcella, • pliras parcelas e • parts dad ina u da pliras parcelas
Surfatscha dal conturn SCont	<p>La surfatscha dal terren sa dividea</p> <ul style="list-style-type: none"> • en la surfatscha da basa da l'edifizis SBE ed • en la surfatscha dal conturn SCont. <p>La surfatscha dal conturn SCont è quella surfatscha dal terren, sin la quala na sa chattan naginas parts da l'edifizis. Decisivas èn las relaziuns suenter la realisaziun da la construcziun.</p> <p>Surfatschas sur edifizis u sur parts d'edifizis ch'èn dal tuttafatg u parzialmain sutterrans valan sco surfatschas dal conturn, uschenavant ch'ellas èn concedidas sco spazis verds, sendas u vias ed uschenavant ch'ellas èn colliadas cun il terren circumdant.</p> <p>La surfatscha dal conturn sa dividea</p> <ul style="list-style-type: none"> • en la surfatscha dal conturn elavurada SContE (surfatschas diras respectivamain zonas verdas) ed • en la surfatscha dal conturn betg elavurada SContBE.